

TEKNOMOTOR

C41/47

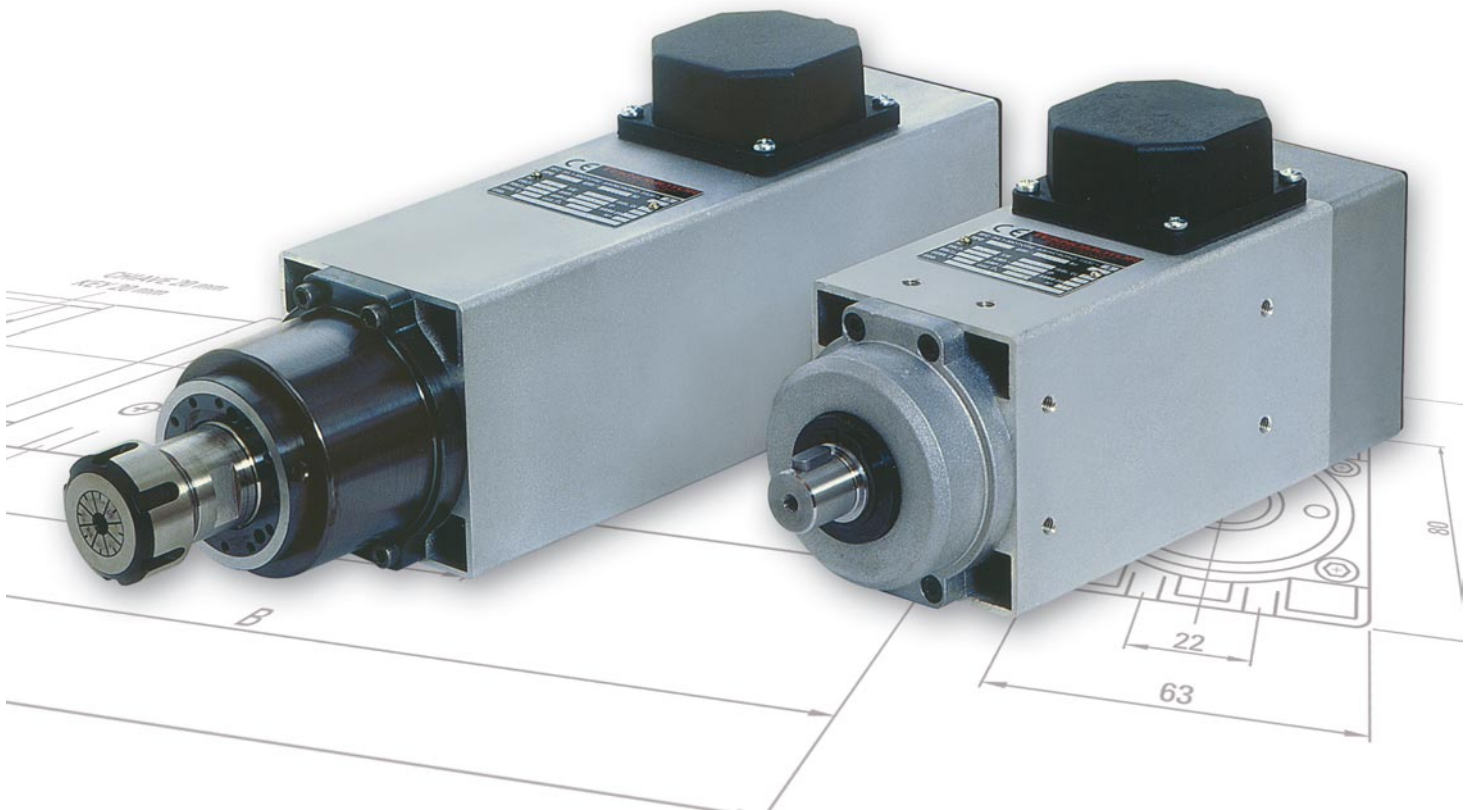

high performances

DATI GENERALI

Gli elettromandri della serie C41/47 sono stati progettati per sviluppare un'elevata potenza unita ad un ingombro limitato.

Queste caratteristiche, unite all'elevata velocità di rotazione consentita, li rendono ideali per l'applicazione su macchine per la lavorazione del legno, dell'alluminio, del PVC e del vetro.

SERIE C41/47-SB: per lavorazioni da 12.000 a 18.000 rpm laddove il carico sia prevalentemente di tipo radiale.

SERIE C41/47-DB-2DB: per lavorazioni da 12.000 a 24.000 rpm con la presenza di un carico di tipo assiale.

CARATTERISTICHE TECNICHE

STATORE: statore asincrono trifase con isolamento in classe F.

ROTORE: a gabbia di scoiattolo bilanciato secondo le norme DIN 1502373.

FORMA COSTRUTTIVA: chiusa con carcassa ottenuta da profilo di alluminio estruso.

VENTILAZIONE: esterna tramite ventola.

PROTEZIONE: IP 54

BILANCIATURA: la bilanciatura standard è eseguita con mezza chiave.

I motori sono conformi alla direttiva EMC CEE 89/336 e alla direttiva macchine CEE 89/392 assumendo per quest'ultima che il motore *non può essere messo in servizio prima che la macchina, in cui sarà incorporato, sia stata dichiarata conforme alle disposizioni della direttiva.*

GENERAL INTRODUCTION

The electrospindles series C41/47 have been designed to generate a high power with limited overall dimensions.

These features, joined to the high rotational speed, make these electrospindles the best solution for the machinery of wood, aluminium, PVC and glass.

SERIES C41/47-SB: for rotational speed from 12.000 to 18.000 rpm where the prevalent load is radial load.

SERIES C41/47-DB-2DB: for rotational speed from 12.000 to 24.000 rpm where an axial load is present.

TECHNICAL INFORMATION

STATOR: Three-phase induction motor, insulation class F.

ROTOR: squirrel cage rotor balanced according to DIN 1502373 norms.

FRAME: self enclosed construction. The frame is obtained from an extruded aluminium bar.

COOLING: shaft driven fan cooling.

PROTECTION: IP 54

BALANCING: standard balancing with half key.

The motors conform to the EMC EEC 89/336 directive, and to the EEC 89/392 engine directive, assuming for the latter that the motor component *cannot be put into service before the machine into which it is incorporated is declared to be in conformity with the instructions in the directive.*

ALLGEMEINE INFORMATIONEN

Die Elektromotoren C41/47 erreichen höhere Drehzahlen und haben eine sehr schmale Form und kleinen Raumbedarf. Diese Hochtourige Spezialmotoren sind geeignet für Holz, Aluminium Kunststoff und Glas -Bearbeitungsmaschinen.

C41/47-SB SERIEN: für hohe Drehzahlen von 12.000 bis 18.000 upm wo die Radialebelastung vorherrschend ist.

C41/47-DB-2DB SERIEN: für hohe Drehzahlen von 12.000 bis 24.000 upm wo es die Axialebelastung gibt.

TEKNISCHE BESCHREIBUNG

STATOR: Drehstrom - Asynchron Stator, Isolation: Wärmeklasse F entsprechend.

LÄUFER: Käfigläufer nach den DIN 1502373 Normen ausgeglichen.

BAUFORM: Motor mit geschlossenem Aluminiumprofil gewonnen Gehäuse.

LÜFTUNG: Außenlüfterrad.

SCHUTZART: IP 54

AUSWUCHTUNG: Halbkeilwuchtung.

Die Motoren sind den Weisungen EMC CEE 89/336 und CEE 89/329 entsprechend. *Der Motor kann in Betrieb setzen sein, nur wenn die Maschine, wo er sich befindet, den Weisungen entsprechend ist.*

CARATTERISTICHE ELETTRICHE - ELECTRIC FEATURES - ELEKTRISCHE DATEN

TIPO TYPE TYP	POTENZA POWER LEISTUNG		TENSIONE VOLTAGE LEISTUNG	FREQ. FREQ. FREQ.	GIRI RPM UPM	ASSORB. ABSORB. AMP AUFN.	PESO WEIGHT GEW. SB	PESO WEIGHT GEW. DB-2DB
	KW	HP	V	HZ	RPM	A	KG	KG
C41/47-A-3822-200	0.75	1	380-220	200	12.000	2.4 - 4.2	4.8	5.5
C41/47-A-3822-300	1.1	1.5	380-220	300	18.000	3.6 - 6.2	4.8	5.5
C41/47-A-3822-400	1.1	1.5	380-220	400	24.000	3.6 - 6.2	/	5.5
C41/47-B-3822-200	1.1	1.5	380-220	200	12.000	3.1 - 5.4	4.8	5.5
C41/47-B-3822-300	1.6	2.2	380-220	300	18.000	4.7 - 8.1	4.8	5.5
C41/47-B-3822-400	1.6	2.2	380-220	400	24.000	4.7 - 8.1	/	5.5
C41/47-C-3822-200	1.5	2	380-220	200	12.000	3.9 - 6.7	6.5	8.1
C41/47-C-3822-300	2.0	2.7	380-220	300	18.000	5.2 - 9.0	6.5	8.1
C41/47-C-3822-400	2.0	2.7	380-220	400	24.000	5.2 - 9.0	/	8.1
C41/47-D-3822-200	1.8	2.5	380-220	200	12.000	4.6 - 8.0	7.5	9.1
C41/47-D-3822-300	2.7	3.6	380-220	300	18.000	7.0 - 12.1	7.5	9.1
C41/47-D-3822-400	2.7	3.6	380-220	400	24.000	7.0 - 12.1	/	9.1

Per alimentazione a 230/400 V l'assorbimento [A] va moltiplicato per 0.95 - For voltages of 230/400 V the amps must be multiplied for 0.95
Per diversi valori di tensione e frequenza interpellateci. - For different voltage and frequency you can apply to us.

Motore ad alta velocità C41/47 High speed motor C41/47 SB

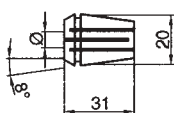
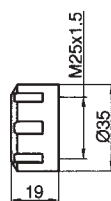
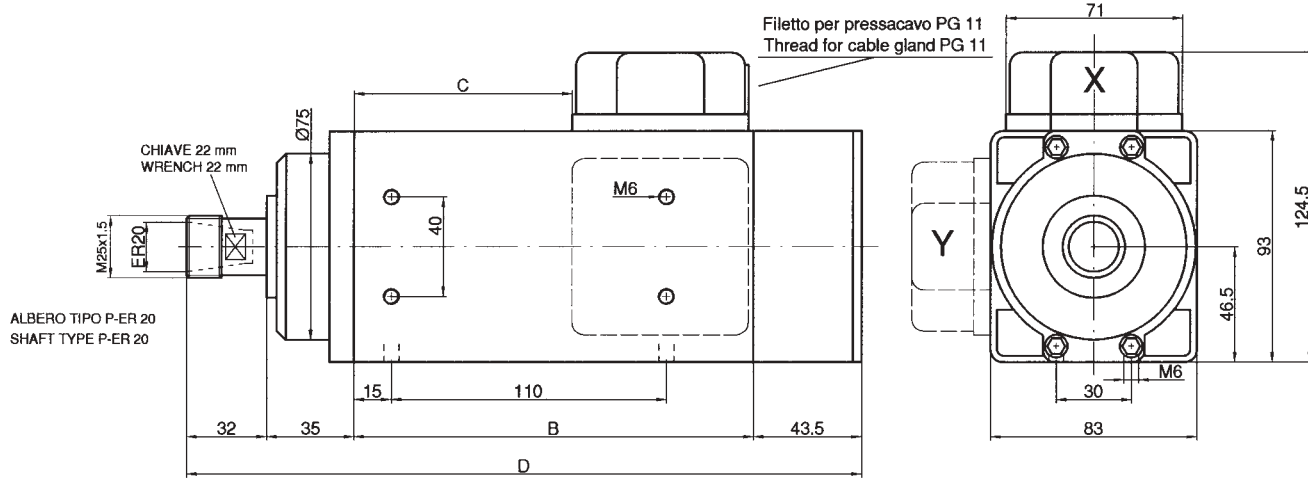
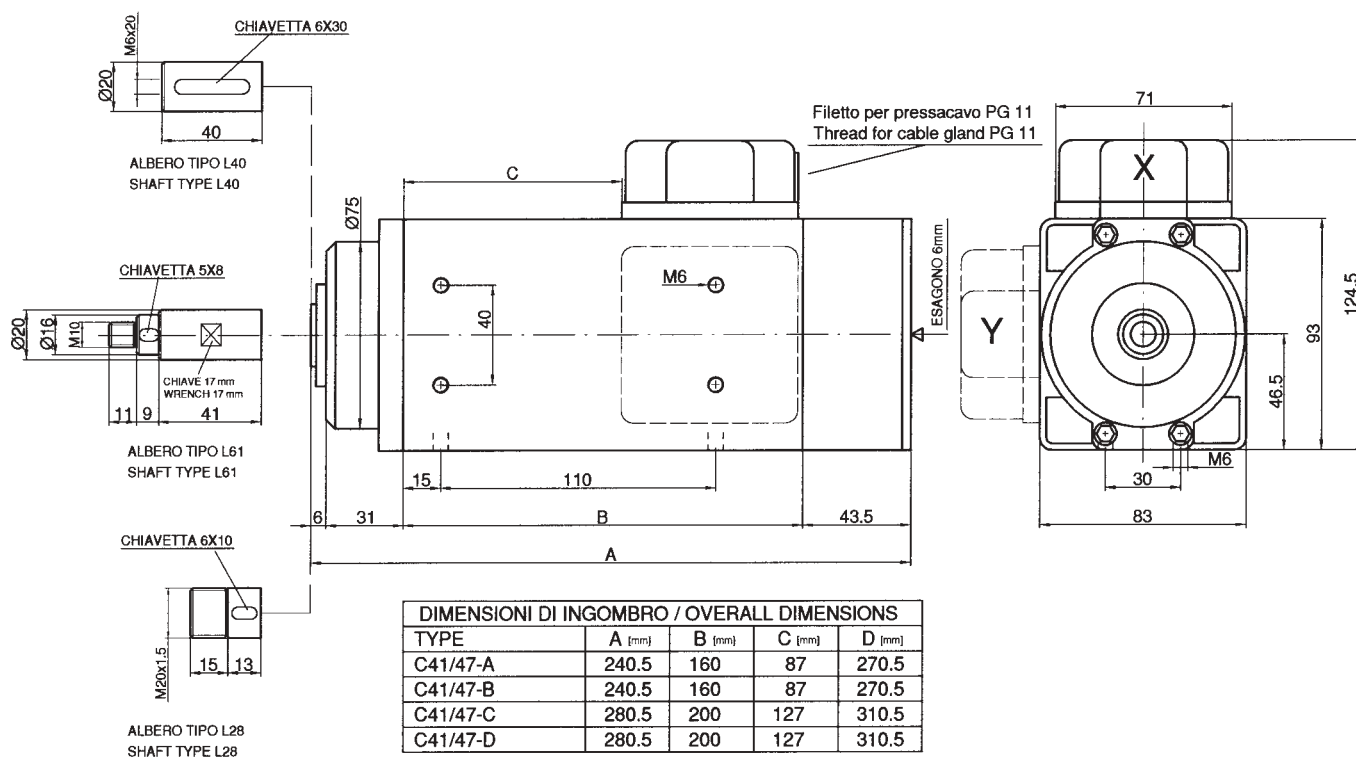

X: posizione standard per la morsetteria.
Y: posizione a richiesta.
Foratura standard su lato opposto morsetteria.
La foratura sugli altri lati è a richiesta.
Pinze e ghiera sono fornite solo su richiesta.

X: standard position for terminal board,
Y: position on demand.
Standard fixing holes on terminal board opposite side.
Fixing holes on hother sides on demand.
Collets and nuts only on demand.

Elettromandrino C41/47 - Electrospindle C41/47

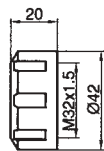
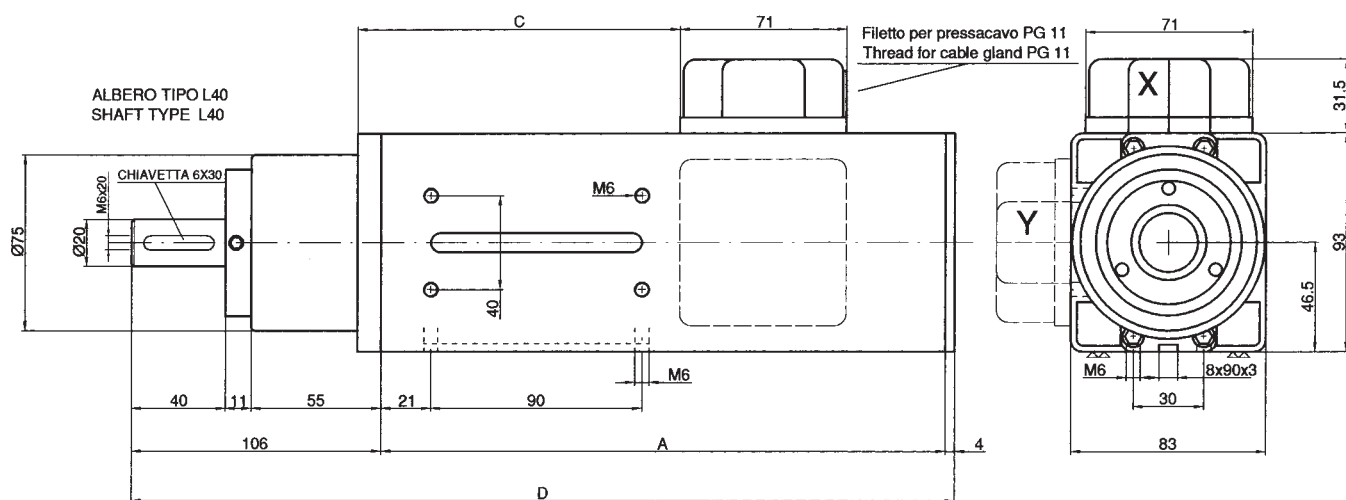
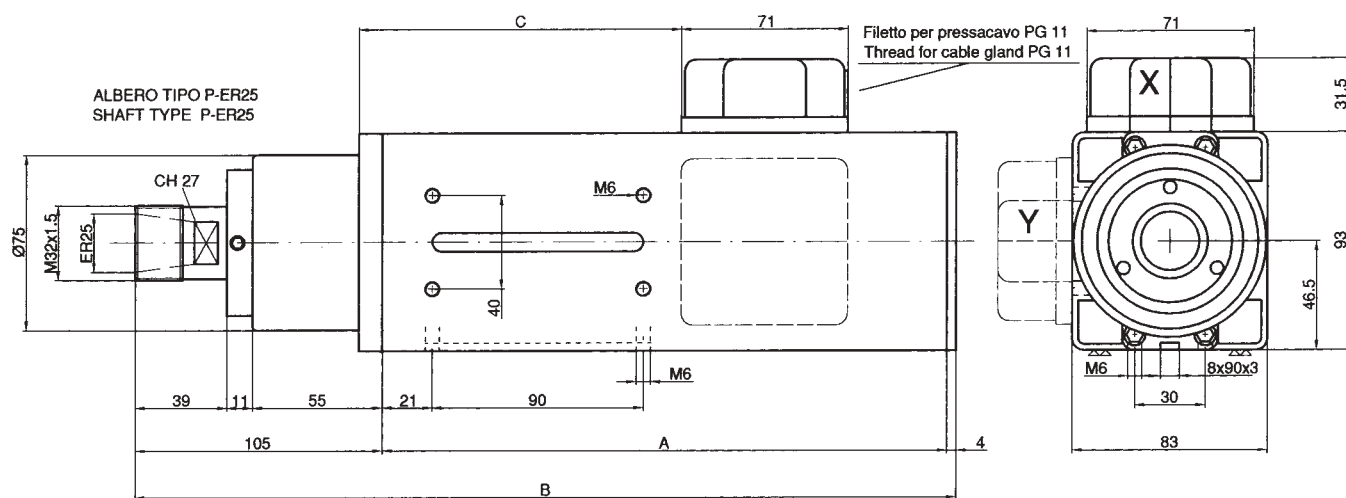

Ghiera GT 25
Nut GT 25

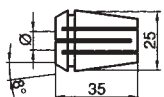

Pinza ER 25 - Collet ER 25
Ømin-max 1-16mm

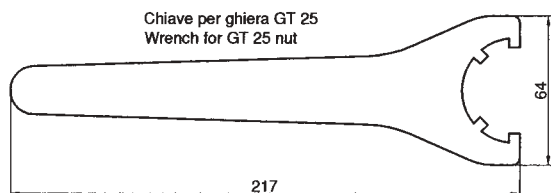

Chiave per ghiera GT 25
Wrench for GT 25 nut

DIMENSIONI / OVERALL DIMENSIONS				
TYPE	A [mm]	B [mm]	C [mm]	D [mm]
C41/47-A-DB	195	304	92	196
C41/47-B-DB	195	304	92	196
C41/47-C-2DB	240	349	137	241
C41/47-D-2DB	260	369	157	261

X: posizione standard per la morsettiera.
Y: posizione a richiesta.
Foratura standard su lato opposto morsettiera.
La foratura sugli altri lati è a richiesta.
Pinze e ghiera sono fornite solo su richiesta.

X: standard position for terminal board,
Y: position on demand.
Standard fixing holes on terminal board opposite side.
Fixing holes on other sides on demand.
Collets and nuts only on demand.

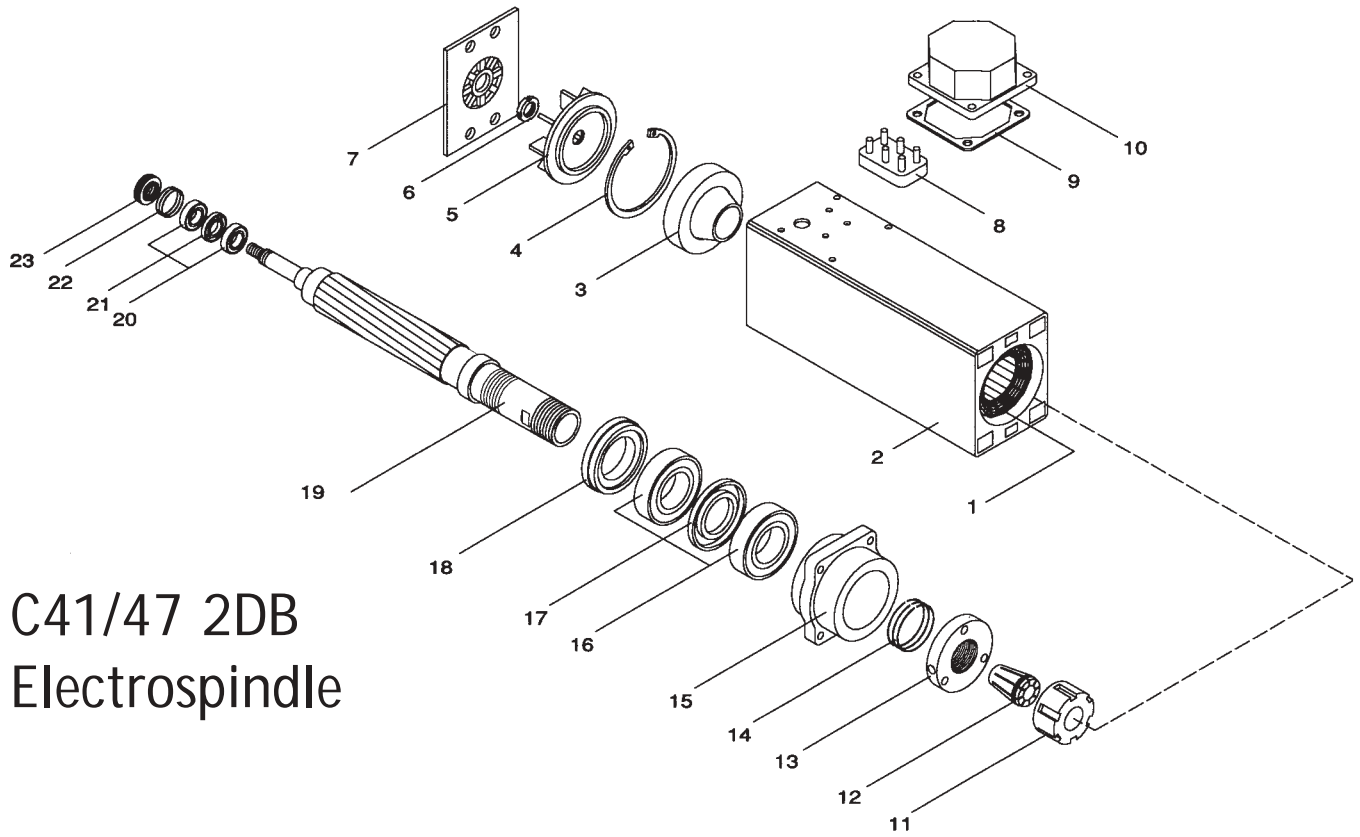

C41/47 2DB
Electrospindle

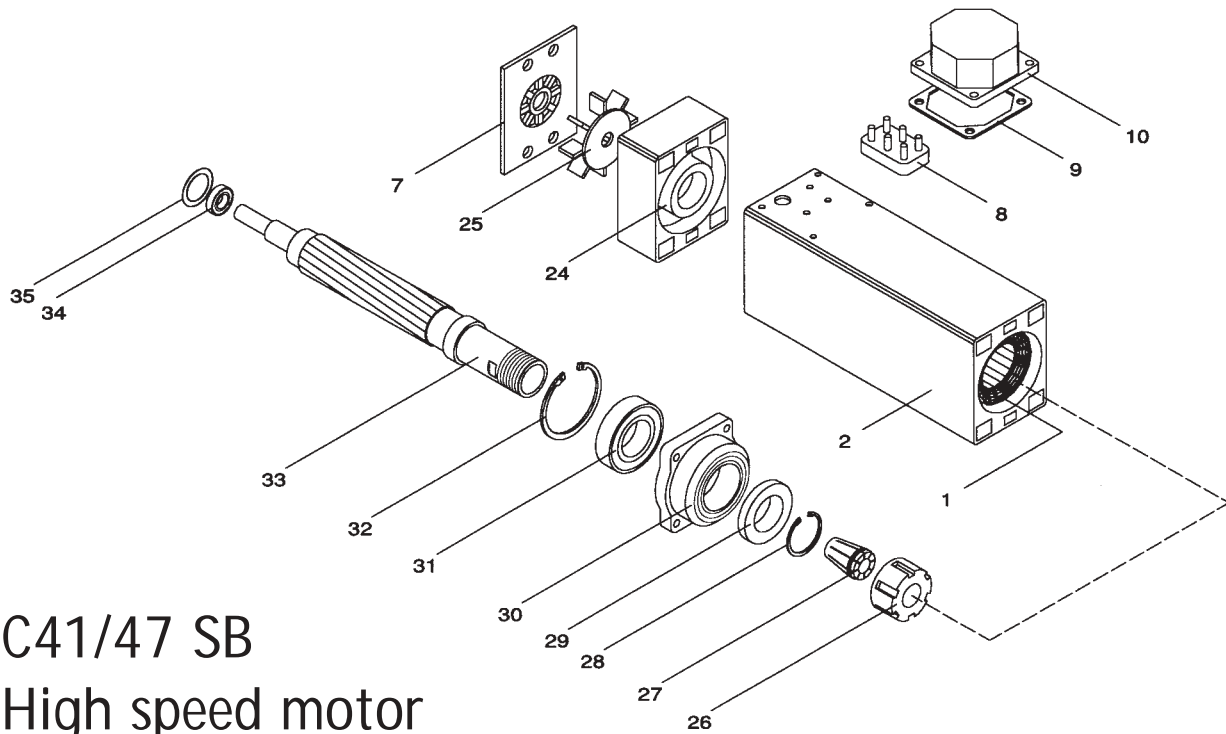

C41/47 SB
High speed motor

PARTI COMPONENTI - SPARE PARTS

CODE	DESCRIZIONE	DESCRIPTION
1	STATORE	STATOR
2	CARCASSA DI ALLUMINIO ESTRUSO	EXTRUDED ALUMINIUM FRAME
3	SCUDO POSTERIORE TIPO DB	REAR COVER DB TYPE
4	SEEGER	SEEGER
5	VENTOLA DI RAFFREDDAMENTO E LABIRINTO	COOLING FAN AND LABYRINTH
6	GHIERA AUTOBLOCCANTE	SELF-LOCKING NUT
7	GRIGLIA COPRI VENTOLA	FAN COVER GRID
8	MORSETTIERA	TERMINAL BOARD
9	GUARNIZIONE	GASKET
10	SCATOLA COPRI MORSETTIERA	TERMINAL COVER BOX
11	GHIERA DI SERRAGGIO PINZA GT 25	GT 25 COLLET LOCKING NUT
12	PINZA ER 25 - DIAMETRO MAX. 16 mm	ER 25 COLLET - MAX DIAMETER 16 mm
13	GHIERA DI BLOCCAGGIO M35 E LABIRINTO	FRONT LOCKING NUT M35 AND LABYRINTH
14	SEGMENTI LAMELLARI ANTERIORI	FRONT SEALING LAMINAR RINGS
15	FLANGIA ANTERIORE TIPO DB	FRONT COVER DB TYPE
16	COPPIA DI CUSCINETTI ANTERIORE	FRONT ANGULAR CONTACT BEARINGS SET
17	DISTANZIALI ANTERIORI	FRONT SPACERS
18	GHIERA DI BLOCCAGGIO ANTERIORE	FRONT LOCKING NUT M64
19	ALBERO 2DB-P	SHAFT TYPE 2DB-P
20	COPPIA DI CUSCINETTI POSTERIORE	REAR ANGULAR CONTACT BEARING SET
21	DISTANZIALI POSTERIORI	REAR SPACERS
22	SEGMENTI LAMELLARI POSTERIORI	REAR SEALING LAMINAR RINGS
23	GHIERA DI BLOCCAGGIO POSTERIORE	REAR LOCKING NUT
24	SCUDO POSTERIORE TIPO SB	SB TYPE REAR COVER
25	VENTOLA DI RAFFREDDAMENTO TIPO SB	SB TYPE COOLING FAN
26	GHIERA DI SERRAGGIO PINZA GT 20	GT 20COLLET LOCKING NUT
27	PINZA ER 20 - DIAMETRO MAX. 13 mm	ER 20 COLLET - MAX DIAMETER 13 mm
28	SEEGER	SEEGER
29	LABIRINTO TIPO SB	LABYRINTH TYPE SB
30	FLANGIA ANTERIORE TIPO SB	FRONT COVER SB TYPE
31	CUSCINETTO ANTERIORE	FRONT BALL BEARING
32	SEEGER	SEEGER
33	ALBERO SB-P	SHAFT TYPE SB-P
34	CUSCINETTO POSTERIORE	REAR BALL BEARING
35	MOLLA DI COMPENSAZIONE	COMPENSATION SPRING

COME EFFETTUARE UN ORDINE

1) Specificare le caratteristiche elettriche del motore. (Potenza, Voltaggio e Frequenza)

Es. C41/47-B-3822-200

2) Specificare la forma costruttiva.

SB: elettromandrino dotato di cuscinetti radiali rigidi a sfere.

DB: elettromandrino dotato di una coppia di cuscinetti a contatto obliquo lato anteriore.

2DB: elettromandrino dotato di due coppie di cuscinetti a contatto obliquo.

3) Specificare la tipologia dell'albero.

Alberi a catalogo: BT, ST-L20

Gli elettromandri con albero di tipo P possono essere forniti, solo su richiesta, con pinza ER 20/ER 25, ghiera GTS 20/GTS 25 e chiave di serraggio ghiera.

HOW TO MAKE A PURCHASE ORDER

1) Specify the electric features of the motor. (Power, Voltage and Frequency)

Ex. C41/47-B-3822-200

2) Specify the construction shape.

SB: electrospindle with ball bearings.

DB: electrospindle with an angular contact bearings set front side.

2DB: electrospindle with two angular contact bearings sets.

3) Specify the shaft type.

Shaft in the catalogue: L40, L61, L28, P-ER20, P-ER25

The electrospindles with shaft type P can be supplied with ER 20/ER 25 collet, GTS 20 /GTS 25 nut and wrench for nut only on request.

BESTELLHINWEISE

1) Elektrische Daten erklären. (Kraft, Drehzahl, Frequenz)

z.B. C41/47-B-3822-200

2) Die Bauform beschreiben.

SB: Elektomotor mit radialem Kugellager.

DB: Elektomotor mit Kugellagerpaar und quer Kontakt in vorseitiger Seite.

2DB: Elektomotor mit Kugellagerpaar und quer Kontakt invorseitiger Seite.

3) Wellenausführung beschreiben.

Katalogswellen: L40, L61, L30, P-ER20, P-ER25

Die Elektomotoren mit P Welle koennen, nur nach Bedarf, mit ER 20/ER 25 Zange, GTS 20/GTS 25 Ring und Ring - Sperr-schlüssel geliefert werden.

ESEMPIO DI UN CODICE ORDINE

C41/47-B-3822-200-SB-L40

EXAMPLE OF AN ORDER CODE

C41/47-B-3822-200-SB-L40

BESTELLUNGSBEISPIEL

C41/47-B-3822-200-SB-L40



www.teknomotor.com

TEKNOMOTOR snc di Perli Sandro & C.

Via Campagna Nord, 17/i - 32030 Quero (BL) Italy

tel. +39 0439 787950 - fax +39 0439 780147

Partita I.V.A. 00929130250

www.teknomotor.com - info@teknomotor.com